

Прайс-лист на столы серии "YALTA"

ОПИСАНИЕ СЕРИИ:

Опоры/столешницы столов, приставки - ЛДСП 36 мм. Царги столов - ЛДСП 18 мм.

Кромка ПВХ толщиной 0,4 мм и 2 мм.

Цвета ЛДСП: Вяз Благородный, Акация Лорка, Снежная патина.

Цвета металлических опор: Черный, Белый, Антрацит, Серый, Латте, Капучино.

По покраске изделий из металла (от 10 шт) в любой цвет по RAL, обратитесь к вашему менеджеру.

Стол устанавливается на регулируемые опоры - М6.

№	Артикул	Наименование	Размеры Ш*Г*В, (мм)	Изображение	Цена, (руб.)
СТОЛЫ РУКОВОДИТЕЛЯ					
1	LT.A-14	Стол руководителя прямой	1400*900*750		23 576
2	LT.A-16	Стол руководителя прямой	1600*900*750		27 248
3	LT.A-18	Стол руководителя прямой	1800*900*750		30 301
4	LT.A-20	Стол руководителя прямой	2000*900*750		32 141
5	LT.B-18 (L)	Стол руководителя прямой, левый	1800*900*750		34 798
6	LT.B-20 (L)	Стол руководителя прямой, левый	2000*900*750		36 889
7	LT.B-22 (L)	Стол руководителя прямой, левый	2200*900*750		40 165
8	LT.B-18 (R)	Стол руководителя прямой, правый	1800*900*750		34 798
9	LT.B-20 (R)	Стол руководителя прямой, правый	2000*900*750		36 889
10	LT.B-22 (R)	Стол руководителя прямой, правый	2200*900*750		40 165
11	LT.C-18 (L)	Стол руководителя угловой, левый	1800*2000*750		47 678
12	LT.C-20 (L)	Стол руководителя угловой, левый	2000*2000*750		49 718
13	LT.C-22 (L)	Стол руководителя угловой, левый	2200*2000*750		54 009
14	LT.C-18 (R)	Стол руководителя угловой, правый	1800*2000*750		47 678
15	LT.C-20 (R)	Стол руководителя угловой, правый	2000*2000*750		49 718
16	LT.C-22 (R)	Стол руководителя угловой, правый	2200*2000*750		54 009
17	LT.D-18.1	Стол руководителя прямой	1800*900*750		42 260
18	LT.D-20.1	Стол руководителя прямой	2000*900*750		43 879
19	M-LT.D-18.1	Стол руководителя (опоры - нерж.сталь)	1800*900*750		61 700
20	M-LT.D-20.1	Стол руководителя (опоры - нерж.сталь)	2000*900*750		63 319
БРИФИНГ ПРИСТАВКИ					
19	LT.BR-1	Брифинг-приставка	800*700*750		13 115
20	LT.BR-2	Брифинг-приставка	1200*700*750		15 257
21	LT.BR-3	Брифинг-приставка	1000*600*750		14 278
22	M-LT.BR-1	Брифинг-приставка (опоры - нерж.сталь)	800*700*750		17 975
23	M-LT.BR-2	Брифинг-приставка (опоры - нерж.сталь)	1200*700*750		20 117
24	M-LT.BR-3	Брифинг-приставка (опоры - нерж.сталь)	1000*600*750		19 138
НАБОРНЫЕ ЭЛЕМЕНТЫ СТОЛОВ РУКОВОДИТЕЛЯ					
25	LT.D-18	Столешница + царга	1800x900x750		14 296
26	LT.D-20	Столешница + царга	2000x900x750		15 914
27	LT-710	Опора стола	100*100*714		6 991
28	M-LT-710	Опора стола (нерж.сталь)	100*100*714		11 851

Прайс-лист на переговорные столы серии "YALTA"

ОПИСАНИЕ СЕРИИ:

Опоры/столешницы столов, приставки - ЛДСП 36 мм. Царги столов - ЛДСП 18 мм.

Кромка ПВХ толщиной 0,4 мм и 2 мм.

Цвета ЛДСП: Акация Лорка, Вяз Благородный, Снежная Патица.

Цвета металлических опор: Черный, Белый, Антрацит, Серый, Латте, Капучино.

По согласованию с менеджером изделия из металла могут быть покрашены в любой цвет по RAL.

Столешницы устанавливаются на регулируемые опоры - М6.

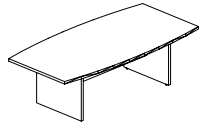
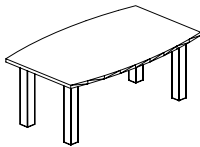
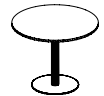
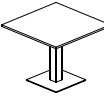
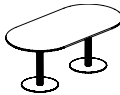
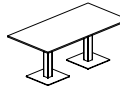
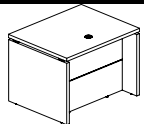
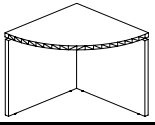
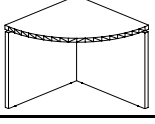
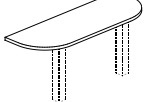
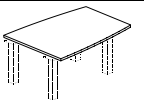
№	Артикул	Наименование	Размеры Ш*Г*В, (мм)	Изображение	Цена, (руб.)
ПЕРЕГОВОРНЫЕ СТОЛЫ					
1	LT.SP-1	Стол переговорный	2400*1200*750		33 926
2	LT.SP-2	Стол переговорный	2400*1200*750		52 691
3	LT.SP-3	Стол переговорный	1800*1100*750		46 508
4	M-LT.SP-2	Стол переговорный (опоры - нерж.сталь)	2400*1200*750		72 131
5	M-LT.SP-3	Стол переговорный (опоры - нерж.сталь)	1800*1100*750		65 948
6	VR.SP-5-90.1 *	Стол круглый	900*900*750		
7	VR.SP-5-90.2 *	Стол квадратный	900*900*750		22 226
8	VR.SP-5-180.1 *	Стол овальный	1800*900*750		41 247
9	VR.SP-5-180.2 *	Стол прямоугольный	1800*900*750		44 120
НАБОРНЫЕ ПЕРЕГОВОРНЫЕ СТОЛЫ					
10	LT.SPS	Стол прямой	1000*800*750		17 770
11	LT.SPU (L)	Угловой элемент левый	800*800*750		15 619
12	LT.SPU (R)	Угловой элемент правый	800*800*750		15 619
13	LT.SPO	Приставной элемент (цена указана без опор)	1700*600*36		10 408
14	LT.SO	Столешница завершающая т (цена указана без опор)	1600*1200*36		13 313

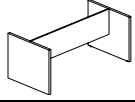
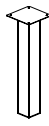
15	LT.SV	Столешница завершающая/проходная (цена указана без опор)	1000*1200*36		11 934
16	LT.SS	Столешница (цена указана без опор)	2400*1200*36		24726,6
17	LT.SM	Столешница (цена указана без опор)	1800*1100*36		18543,6
18	LT.PP	Опоры и царга для LT-SP1	1600*800*714		9199,8
19	LT-710	Опора стола	100*100*714		6991,2
20	M-LT-710	Опора стола (нерж.сталь)	100*100*714		11851,2

* - толщина столешницы 22 мм

Прайс-лист на журнальные и пристенные столы серии "YALTA"

ОПИСАНИЕ СЕРИИ:

Опоры/столешницы столов, приставки - ЛДСП 36 мм. Царги столов - ЛДСП 18 мм.

Кромка ПВХ толщиной 0,4 мм и 2 мм.

Цвета ЛДСП: Акация Лорка, Вяз Благородный, Снежная Пatina.

Цвета металлических опор: Черный, Белый, Антрацит, Серый, Латте, Капучино.

По согласованию с менеджером изделия из металла могут быть покрашены в любой цвет по RAL.

Стол устанавливаются на регулируемые опоры - М6.

№	Артикул	Наименование	Размеры Ш*Г*В, (мм)	Изображение	Цена, (руб.)
---	---------	--------------	---------------------	-------------	--------------

ПРИСТЕННЫЕ СТОЛЫ

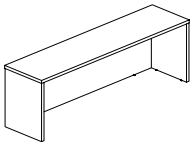
1	LT.PS-18	Стол пристенный	1800*550*750		18 391
2	LT.PS-20	Стол пристенный	2000*550*750		19 912
3	LT.PS-22	Стол пристенный	2200*550*750		21 442

ЖУРНАЛЬНЫЕ СТОЛЫ

4	LT.J	Стол журнальный прямоугольный	900*550*450		12 240
5	VR.SP-5-60.1G *	Стол журнальный круглый	600*600*450		13 003
6	VR.SP-5-60.2G *	Стол журнальный квадратный	600*600*450		13 858

* - толщина столешницы 22 мм

Прайс-лист на тумбы серии "YALTA"

ОПИСАНИЕ СЕРИИ:

ЛДСП толщиной 18/22/36 мм.

Кромка ПВХ толщиной 0,4 мм и 2 мм.

Цвета ЛДСП: Акация Лорка, Вяз Благородный, Снежная Патина.

Топы тумб - ЛДСП 22 мм, остальное ЛДСП 18 мм.

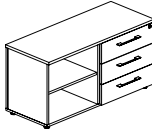
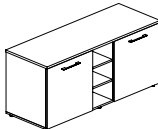
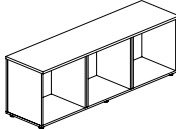
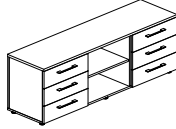
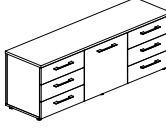
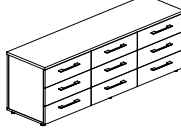
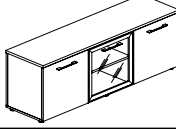
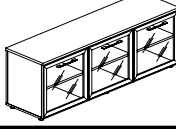
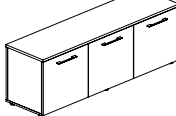

Тумбы устанавливаются на регулируемые опоры - Американка Н = 26 мм.

№	Артикул	Наименование	Размеры Ш*Г*В, (мм)	Изображение	Цена, (руб.)
1	LT.TM	Тумба подкатная 3 ящика	550*450*634		20 196
2	LT.TS-2	Тумба стационарная 3 ящика + открытая секция	1096*450*580		23 864
3	LT.TS-5*	Тумба стационарная под фригобар	1504*550*707		30 285
ТУМБЫ НАБОРНЫЕ 3 СЕКЦИИ					
4	LT.TS 3	Тумба наборная -3 секции	1642*450*580		21 569
5	LT.TS-3.1**	Тумба наборная -3 секции	1642*450*580		43 918
6	LT.TS-3.2**	Тумба наборная -3 секции	1642*450*580		47 032
7	LT.TS-3.3**	Тумба наборная -3 секции	1642*450*580		53 705
8	LT.TS-3.4**	Тумба наборная -3 секции	1642*450*580		37 921
9	LT.TS-3.5**	Тумба наборная -3 секции	1642*450*580		46 388
10	LT.TS-3.6**	Тумба наборная -3 секции	1642*450*580		33 687

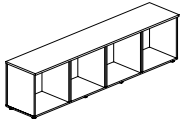
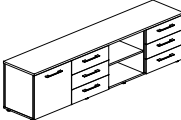
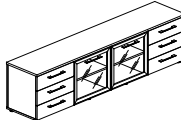
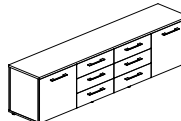
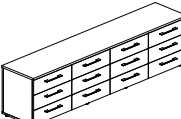
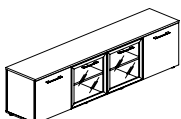
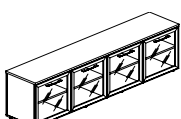
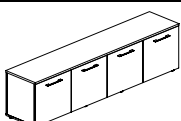
ТУМБЫ НАБОРНЫЕ 4 СЕКЦИИ

11	LT.TS 4	Тумба наборная - 4 секции	2188*450*580		27 533
12	LT.TS-4.1**	Тумба наборная - 4 секции	2188*450*580		53 921
13	LT.TS-4.2**	Тумба наборная - 4 секции	2188*450*580		65 502
14	LT.TS-4.3**	Тумба наборная - 4 секции	2188*450*580		57 035
15	LT.TS-4.4**	Тумба наборная - 4 секции	2188*450*580		70 380
16	LT.TS-4.5**	Тумба наборная - 4 секции	2188*450*580		52 157
17	LT.TS-4.6**	Тумба наборная - 4 секции	2188*450*580		60 624
18	LT.TS-4.7**	Тумба наборная - 4 секции	2188*450*580		43 690

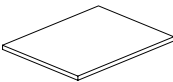
НАПОЛНЕНИЕ ДЛЯ НАБОРНЫХ ТУМБ

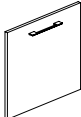
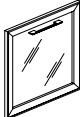
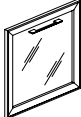
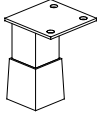
19	LT.PK	Полка	508*399*18		925
20	LT.YK	Комплект ящиков	542*418*520		10 712
Фасады ЛДСП					
21	LT.D-4 (L)	Фасад ЛДСП левый	520*542*18		3 114
22	LT.D-4 (R)	Фасад ЛДСП правый	520*542*18		3 114
Фасады стекло ЛАКОБЕЛЬ БЕЛЫЙ в раме					
23	LT.S-4 R (L) white	Фасад стекло лакобель белый в раме -левый	520*542*20		7 348
24	LT.S-4 R (R) white	Фасад стекло лакобель белый в раме -правый	520*542*20		7 348
Фасады стекло ЛАКОБЕЛЬ ЧЕРНЫЙ в раме					
25	LT.S-4 R (L) black	Фасад стекло лакобель черный в раме -левый	520*542*20		7 348
26	LT.S-4 R (R) black	Фасад стекло лакобель черный в раме -правый	520*542*20		7 348
ОПОРЫ					
27	NZ 60-100	Опора шкафов и тумб	40*40*100		704







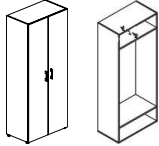
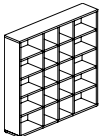
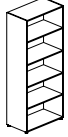
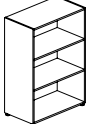
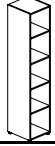
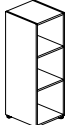
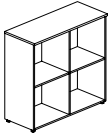

* Допустимо использование любого холодильника с размерами не более 450*450*500 мм.

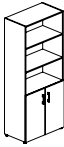



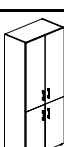

** При использовании тумбы в качестве самостоятельной позиции отдельно от стола, рекомендуем заказывать алюминиевые опоры NZ 60-100, в количестве 6 штук на 1 тумбу. По умолчанию все тумбы укомплектованы опорами типа - Американка.

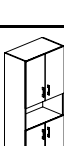
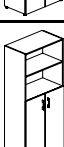
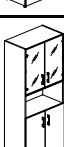
Прайс-лист на стеллажи и шкафы серии "YALTA"

ОПИСАНИЕ СЕРИИ:					
Кромка ПВХ толщиной 0,4 мм и 2 мм.					
Цвета ЛДСП: Акация Лорка, Вяз Благородный, Снежная Патина.					
Топы стеллажей - ЛДСП 22 мм.					
Каркасы шкафов, двери - ЛДСП 18 мм.					
Шкафы устанавливаются на регулируемые опоры - Американка Н = 27 мм.					
№	Артикул	Наименование	Размеры Ш*Г*В, (мм)	Изображение	Цена, (руб.)
СТЕЛЛАЖИ И ГАРДЕРОБЫ (устанавливаются на опоры Американка Н = 27 мм)					
1	LT.G2	Гардероб	800*450*1987		27 533
2	LT.STO	Стеллаж	2000*390*2000		73 431
3	LT.ST-1	Стеллаж высокий широкий	800*431*1987		15 300
4	LT.ST-2	Стеллаж низкий широкий	800*431*1195		11 934
5	LT.SU-1	Стеллаж высокий узкий	400*431*1987		11 628
6	LT.SU-2	Стеллаж низкий узкий	400*431*1195		8 267
7	LT.SD-1	Стеллаж квадратный	1098*452*1095		17 132

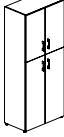







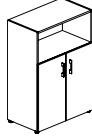
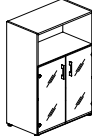
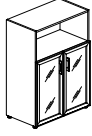
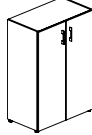
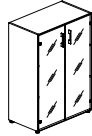

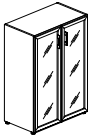
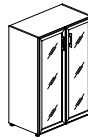

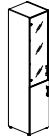



ШКАФЫ ВЫСОКИЕ ШИРОКИЕ (Устанавливаются на опоры Американка H = 27 мм)

8	LT.ST-1.1	Шкаф высокий широкий (2 низких фасада ЛДСП)	800*450*1987		22 050
9	LT.ST-1.2	Шкаф высокий широкий (2 низких фасада ЛДСП + 2 средних фасада стекло)	800*450*1987		30 391
10	LT.ST-1.2 R	Шкаф высокий широкий (2 низких фасада ЛДСП + 2 средних фасада стекло в раме)	800*450*1987		40 417
11	LT.ST-1.2 R white	Шкаф высокий широкий (2 низких фасада ЛДСП + 2 средних фасада стекло лакобель белое в раме)	800*450*1987		43 772
12	LT.ST-1.2 R black	Шкаф высокий широкий (2 низких фасада ЛДСП + 2 средних фасада стекло лакобель черное в раме)	800*450*1987		43 772
13	LT.ST-1.3	Шкаф высокий широкий (2 низких фасада ЛДСП + 2 средних фасада ЛДСП)	800*450*1987		30 020
14	LT.ST-1.4	Шкаф высокий широкий (2 низких фасада ЛДСП + 2 низких фасада стекло)	800*450*1987		29 156
15	LT.ST-1.4 R	Шкаф высокий широкий (2 низких фасада ЛДСП + 2 низких фасада стекло в раме)	800*450*1987		37 368
16	LT.ST-1.4 R white	Шкаф высокий широкий (2 низких фасада ЛДСП + 2 низких фасада стекло лакобель белое в раме)	800*450*1987		39 611
17	LT.ST-1.4 R black	Шкаф высокий широкий (2 низких фасада ЛДСП + 2 низких фасада стекло лакобель белое в раме)	800*450*1987		39 611
18	LT.ST-1.5	Шкаф высокий широкий (4 низких фасада ЛДСП)	800*450*1987		28 800
19	LT.ST-1.6	Шкаф высокий широкий (2 средних фасада ЛДСП)	800*450*1987		23 270
20	LT.ST-1.7	Шкаф высокий широкий (2 средних фасада ЛДСП + 2 низких фасада стекло)	800*450*1987		30 377

21	LT.ST-1.7 R	Шкаф высокий широкий (2 средних фасада ЛДСП + 2 низких фасада стекло в раме)	800*450*1987		38 588
22	LT.ST-1.7 R white	Шкаф высокий широкий (2 средних фасада ЛДСП + 2 низких фасада стекло лакобель белое в раме)	800*450*1987		40 831
23	LT.ST-1.7 R black	Шкаф высокий широкий (2 средних фасада ЛДСП + 2 низких фасада стекло лакобель черное в раме)	800*450*1987		40 831
24	LT.ST-1.8	Шкаф высокий широкий (2 средних фасада ЛДСП + 2 низких фасада ЛДСП)	800*450*1987		30 020
25	LT.ST-1.9	Шкаф высокий широкий (2 высоких фасада ЛДСП)	800*450*1987		25 718
26	LT.ST-1.10 R	Шкаф высокий широкий (2 высоких фасада стекло в раме)	800*450*1987		37 948
27	LT.ST-1.10 R white	Шкаф высокий широкий (2 высоких фасада стекло лакобель белое в раме)	800*450*1987		42 779
28	LT.ST-1.10 R black	Шкаф высокий широкий (2 высоких фасада стекло лакобель черное в раме)	800*450*1987		42 779



ШКАФЫ СРЕДНИЕ ШИРОКИЕ (Устанавливаются на опоры Американка Н = 27 мм)

29	LT.ST-2.1	Шкаф средний широкий (2 низких фасада ЛДСП)	800*450*1195		18 684
30	LT.ST-2.2	Шкаф средний широкий (2 низких фасада стекло)	800*450*1195		19 040
31	LT.ST-2.2 R	Шкаф средний широкий (2 низких фасада стекло в раме)	800*450*1195		27 252
32	LT.ST-2.2 R white	Шкаф средний широкий (2 низких фасада стекло лакобель белое в раме)	800*450*1195		29 495
33	LT.ST-2.2 R black	Шкаф средний широкий (2 низких фасада стекло лакобель черное в раме)	800*450*1195		29 495
34	LT.ST-2.3	Шкаф средний широкий (2 средних фасада ЛДСП)	800*450*1195		19 904
35	LT.ST-2.4	Шкаф средний широкий (2 средних фасада стекло)	800*450*1195		20 275



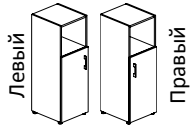

36	LT.ST-2.4 R	Шкаф средний широкий (2 средних фасада стекло в раме)	800*450*1195		30 301
37	LT.ST-2.4 R white	Шкаф средний широкий (2 средних фасада стекло лакобель белое в раме)	800*450*1195		33 656
38	LT.ST-2.4 R black	Шкаф средний широкий (2 средних фасада стекло лакобель черное в раме)	800*450*1195		33 656
ШКАФЫ ВЫСОКИЕ УЗКИЕ (Устанавливаются на опоры Американка Н = 27 мм)					
39	LT.SU-1.1 (L)	Шкаф высокий узкий левый (1 низкий фасад ЛДСП)	400*450*1987	Левый  Правый 	15 003
40	LT.SU-1.1 (R)	Шкаф высокий узкий правый (1 низкий фасад ЛДСП)	400*450*1987		15 003
41	LT.SU-1.2 (L)	Шкаф высокий узкий левый (1 низкий фасад ЛДСП + 1 средний фасад стекло)	400*450*1987	Левый  Правый 	19 174
42	LT.SU-1.2 (R)	Шкаф высокий узкий правый (1 низкий фасад ЛДСП + 1 средний фасад стекло)	400*450*1987		19 174
43	LT.SU-1.2 R (L)	Шкаф высокий узкий левый (1 низкий фасад ЛДСП + 1 средний фасад стекло в раме)	400*450*1987	Левый  Правый 	24 187
44	LT.SU-1.2 R (R)	Шкаф высокий узкий правый (1 низкий фасад ЛДСП + 1 средний фасад стекло в раме)	400*450*1987		24 187
45	LT.SU-1.2 R (L) white	Шкаф высокий узкий левый (1 низкий фасад ЛДСП + 1 средний фасад стекло лакобель белый в раме)	400*450*1987	Левый  Правый 	25 864
46	LT.SU-1.2 R (L) black	Шкаф высокий узкий левый (1 низкий фасад ЛДСП + 1 средний фасад стекло лакобель черный в раме)	400*450*1987		25 864
47	LT.SU-1.2 R (R) white	Шкаф высокий узкий правый (1 низкий фасад ЛДСП + 1 средний фасад стекло лакобель белый в раме)	400*450*1987		25 864
48	LT.SU-1.2 R (R) black	Шкаф высокий узкий правый (1 низкий фасад ЛДСП + 1 средний фасад стекло лакобель черный в раме)	400*450*1987		25 864
49	LT.SU-1.3 (L)	Шкаф высокий узкий левый (1 низкий фасад ЛДСП + 1 средний фасад ЛДСП)	400*450*1987	Левый  Правый 	18 988
50	LT.SU-1.3 (R)	Шкаф высокий узкий правый (1 низкий фасад ЛДСП + 1 средний фасад ЛДСП)	400*450*1987		18 988
51	LT.SU-1.4 (L)	Шкаф высокий узкий левый (1 низкий фасад ЛДСП + 1 низкий фасад стекло)	400*450*1987	Левый  Правый 	18 556
52	LT.SU-1.4 (R)	Шкаф высокий узкий правый (1 низкий фасад ЛДСП + 1 низкий фасад стекло)	400*450*1987		18 556
53	LT.SU-1.4 R (L)	Шкаф высокий узкий левый (1 низкий фасад ЛДСП + 1 низкий фасад стекло в раме)	400*450*1987	Левый  Правый 	22 662
54	LT.SU-1.4 R (R)	Шкаф высокий узкий правый (1 низкий фасад ЛДСП + 1 низкий фасад стекло в раме)	400*450*1987		22 662
55	LT.SU-1.4 R (L) white	Шкаф высокий узкий левый (1 низкий фасад ЛДСП + 1 низкий фасад стекло лакобель белый в раме)	400*450*1987	Левый  Правый 	23 783
56	LT.SU-1.4 R (L) black	Шкаф высокий узкий левый (1 низкий фасад ЛДСП + 1 низкий фасад стекло лакобель черный в раме)	400*450*1987		23 783
57	LT.SU-1.4 R (R) white	Шкаф высокий узкий правый (1 низкий фасад ЛДСП + 1 низкий фасад стекло лакобель белый в раме)	400*450*1987		23 783
58	LT.SU-1.4 R (R) black	Шкаф высокий узкий правый (1 низкий фасад ЛДСП + 1 низкий фасад стекло лакобель черный в раме)	400*450*1987		23 783

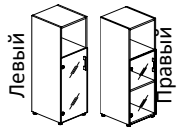
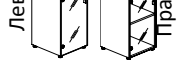
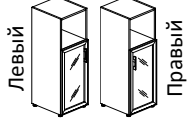
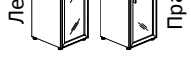
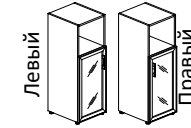
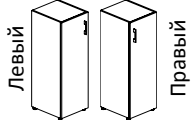
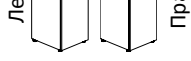
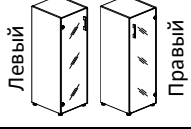
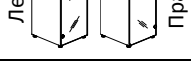
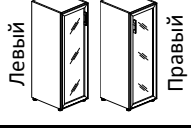
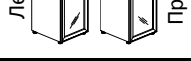
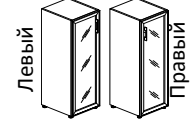
59	LT.SU-1.5 (L)	Шкаф высокий узкий левый (2 низких фасада ЛДСП)	400*450*1987	 	18 378
60	LT.SU-1.5 (R)	Шкаф высокий узкий правый (2 низких фасада ЛДСП)	400*450*1987		18 378
61	LT.SU-1.6 (L)	Шкаф высокий узкий левый (1 средний фасад ЛДСП)	400*450*1987	 	15 613
62	LT.SU-1.6 (R)	Шкаф высокий узкий правый (1 средний фасад ЛДСП)	400*450*1987		15 613
63	LT.SU-1.7 (L)	Шкаф высокий узкий левый (1 средний фасад ЛДСП + 1 низкий фасад стекло)	400*450*1987	 	19 166
64	LT.SU-1.7 (R)	Шкаф высокий узкий правый (1 средний фасад ЛДСП + 1 низкий фасад стекло)	400*450*1987		19 166
65	LT.SU-1.7 R (L)	Шкаф высокий узкий левый (1 средний фасад ЛДСП + 1 низкий фасад стекло в раме)	400*450*1987	 	23 272
66	LT.SU-1.7 R (R)	Шкаф высокий узкий правый (1 средний фасад ЛДСП + 1 низкий фасад стекло в раме)	400*450*1987		23 272
67	LT.SU-1.7 R (L) white	Шкаф высокий узкий левый (1 средний фасад ЛДСП + 1 низкий фасад стекло лакобель белое в раме)	400*450*1987	 	24 394
68	LT.SU-1.7 R (L) black	Шкаф высокий узкий левый (1 средний фасад ЛДСП + 1 низкий фасад стекло лакобель черное в раме)	400*450*1987		24 394
69	LT.SU-1.7 R (R) white	Шкаф высокий узкий правый (1 средний фасад ЛДСП + 1 низкий фасад стекло лакобель белое в раме)	400*450*1987		24 394
70	LT.SU-1.7 R (R) black	Шкаф высокий узкий правый (1 средний фасад ЛДСП + 1 низкий фасад стекло лакобель черное в раме)	400*450*1987		24 394
71	LT.SU-1.8 (L)	Шкаф высокий узкий левый (1 средний фасад ЛДСП + 1 низкий ЛДСП)	400*450*1987	 	18 988
72	LT.SU-1.8 (R)	Шкаф высокий узкий правый (1 средний фасад ЛДСП + 1 низкий фасад ЛДСП)	400*450*1987		18 988
73	LT.SU-1.9 (L)	Шкаф высокий узкий левый (1 высокий фасад ЛДСП)	400*450*1987	 	16 837
74	LT.SU-1.9 (R)	Шкаф высокий узкий правый (1 высокий фасад ЛДСП)	400*450*1987		16 837
75	LT.SU-1.10 R (L)	Шкаф высокий узкий левый (1 высокий фасад стекло в раме)	400*450*1987	 	22 952
76	LT.SU-1.10 R (R)	Шкаф высокий узкий правый (1 высокий фасад стекло в раме)	400*450*1987		22 952
77	LT.SU-1.10 R (L) white	Шкаф высокий узкий левый (1 высокий фасад стекло лакобель белое в раме)	400*450*1987	 	25 367
78	LT.SU-1.10 R (L) black	Шкаф высокий узкий левый (1 высокий фасад стекло лакобель черное в раме)	400*450*1987		25 367
79	LT.SU-1.10 R (R) white	Шкаф высокий узкий правый (1 высокий фасад стекло лакобель белое в раме)	400*450*1987		25 367
80	LT.SU-1.10 R (R) black	Шкаф высокий узкий правый (1 высокий фасад стекло лакобель черное в раме)	400*450*1987		25 367

ШКАФЫ СРЕДНИЕ УЗКИЕ (Устанавливаются на опоры Американка Н = 27 мм)

81	LT.SU-2.1 (L)	Шкаф средний узкий левый (1 низкий фасад ЛДСП)	400*450*1195		11 642
82	LT.SU-2.1 (R)	Шкаф средний узкий правый (1 низкий фасад ЛДСП)	400*450*1195		11 642
83	LT.SU-2.2 (L)	Шкаф средний узкий левый (1 низкий фасад стекло)	400*450*1195		11 821
84	LT.SU-2.2 (R)	Шкаф средний узкий правый (1 низкий фасад стекло)	400*450*1195		11 821
85	LT.SU-2.2 R (L)	Шкаф средний узкий левый (1 низкий фасад стекло в раме)	400*450*1195		15 926
86	LT.SU-2.2 R (R)	Шкаф средний узкий правый (1 низкий фасад стекло в раме)	400*450*1195		15 926
87	LT.SU-2.2 R (L) white	Шкаф средний узкий левый (1 низкий фасад стекло лакобель беолый в раме)	400*450*1195		17 048
88	LT.SU-2.2 R (L) black	Шкаф средний узкий левый (1 низкий фасад стекло лакобель черный в раме)	400*450*1195		17 048
89	LT.SU-2.2 R (R) white	Шкаф средний узкий правый (1 низкий фасад стекло лакобель белый в раме)	400*450*1195		17 048
90	LT.SU-2.2 R (R) black	Шкаф средний узкий правый (1 низкий фасад стекло лакобель черный в раме)	400*450*1195		17 048
91	LT.SU-2.3 (L)	Шкаф средний узкий левый (1 средний фасад ЛДСП)	400*450*1195		12 253
92	LT.SU-2.3 (R)	Шкаф средний узкий правый (1 средний фасад ЛДСП)	400*450*1195		12 253
93	LT.SU-2.4 (L)	Шкаф средний узкий левый (1 средний фасад стекло)	400*450*1195		12 438
94	LT.SU-2.4 (R)	Шкаф средний узкий правый (1 средний фасад стекло)	400*450*1195		12 438
95	LT.SU-2.4 R (L)	Шкаф средний узкий левый (1 средний фасад стекло в раме)	400*450*1195		17 451
96	LT.SU-2.4 R (R)	Шкаф средний узкий правый (1 средний фасад стекло в раме)	400*450*1195		17 451
97	LT.SU-2.4 R (L) white	Шкаф средний узкий левый (1 средний фасад стекло лакобель белый в раме)	400*450*1195		19 129
98	LT.SU-2.4 R (L) black	Шкаф средний узкий левый (1 средний фасад стекло лакобель черный в раме)	400*450*1195		19 129
99	LT.SU-2.4 R (R) white	Шкаф средний узкий правый (1 средний фасад стекло лакобель белый в раме)	400*450*1195		19 129
100	LT.SU-2.4 R (R) black	Шкаф средний узкий правый (1 средний фасад стекло лакобель черный в раме)	400*450*1195		19 129

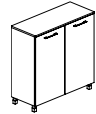





ШКАФЫ КВАДРАТНЫЕ (Устанавливаются на опоры NZ 60-100)

101	LT.SD-1.1	Шкаф четырехсекционный (4 фасада квадратных ЛДСП)	1098*452*1168		37 386
102	LT.SD-1.2 R white	Шкаф четырехсекционный (4 фасада квадратных стекло в раме лакобель белое)	1098*452*1168		61 094
103	LT.SD-1.2 R black	Шкаф четырехсекционный (4 фасада квадратных стекло в раме лакобель черное)	1098*452*1168		61 094
104	LT.SD-1.3	Шкаф четырехсекционный (2 фасада прямоугольных ЛДСП)	1098*452*1168		31 242
105	LT.SD-1.4 R white	Шкаф четырехсекционный (2 фасада прямоугольных стекло в раме лакобель белое)	1098*452*1168		49 719
106	LT.SD-1.4 R black	Шкаф четырехсекционный (2 фасада прямоугольных стекло в раме лакобель черное)	1098*452*1168		49 719

ОПОРЫ

107	NZ 60-100	Опора шкафов и тумб	40*40*100		704
-----	-----------	---------------------	-----------	--	-----

ТОПЫ ШКАФОВ И ГАРДЕРОБА

108	LT.T-1	Топ	400*450*22		1 228
109	LT.T-2	Топ	800*450*22		2 147
110	LT.T-3	Топ	1200*450*22		3 071
111	LT.T-4	Топ	1600*450*22		4 291
112	LT.T-5	Топ	2000*450*22		5 209
113	LT.T-6	Топ	2400*450*22		6 127

ФАСАДЫ ШКАФОВ

Фасады ЛДСП

114	LT.D-1 (L)	Фасад ЛДСП левый	397*1956*18		5 209
115	LT.D-1 (R)	Фасад ЛДСП правый	397*1956*18		5 209
116	LT.D-2 (L)	Фасад ЛДСП левый	397*1164*18		3 985
117	LT.D-2 (R)	Фасад ЛДСП правый	397*1164*18		3 985
118	LT.D-3 (L)	Фасад ЛДСП левый	397*790*18		3 375
119	LT.D-3 (R)	Фасад ЛДСП правый	397*790*18		3 375

Фасады стекло САТИН в раме

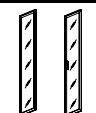
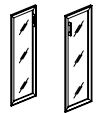
120	LT.S-1 R (L)	Фасад стекло сатин в раме - левый	397*1956*20		11 324
121	LT.S-1 R (R)	Фасад стекло сатин в раме - правый	397*1956*20		11 324
122	LT.S-2 R (L)	Фасад стекло сатин в раме - левый	397*1164*20		9 184
123	LT.S-2 R (R)	Фасад стекло сатин в раме - правый	397*1164*20		9 184

124	LT.S-3 R (L)	Фасад стекло сатин в раме - левый	397*790*20	 Левый	 Правый	7 659
125	LT.S-3 R (R)	Фасад стекло сатин в раме - правый	397*790*20			7 659





Фасады стекло ЛАКОБЕЛЬ БЕЛЫЙ в раме

126	LT.S-1 R (L) white	Фасад стекло лакобель белый в раме -левый	397*1956*20	Левый  Правый 	13 739
127	LT.S-1 R (R) white	Фасад стекло лакобель белый в раме -правый	397*1956*20		13 739
128	LT.S-2 R (L) white	Фасад стекло лакобель белый в раме -левый	397*1164*20	Левый  Правый 	10 861
129	LT.S-2 R (R) white	Фасад стекло лакобель белый в раме -правый	397*1164*20		10 861
130	LT.S-3 R (L) white	Фасад стекло лакобель белый в раме -левый	397*790*20	Левый  Правый 	8 780
131	LT.S-3 R (R) white	Фасад стекло лакобель белый в раме -правый	397*790*20		8 780

Фасады стекло ЛАКОБЕЛЬ ЧЕРНЫЙ в раме



132	LT.S-1 R (L) black	Фасад стекло лакобель черный в раме -левый	397*1956*20	Левый  Правый 	13 739
133	LT.S-1 R (R) black	Фасад стекло лакобель черный в раме -правый	397*1956*20		13 739
134	LT.S-2 R (L) black	Фасад стекло лакобель черный в раме -левый	397*1164*20	Левый  Правый 	10 861
135	LT.S-2 R (R) black	Фасад стекло лакобель черный в раме -правый	397*1164*20		10 861
136	LT.S-3 R (L) black	Фасад стекло лакобель черный в раме -левый	397*790*20	Левый  Правый 	8 780
137	LT.S-3 R (R) black	Фасад стекло лакобель черный в раме -правый	397*790*20		8 780

Фасады стекло САТИН без рамки

138	LT.S-2 (L)	Фасад стекло сатин - левый	397*1164*4	Левый  Правый 	2 765
139	LT.S-2 (R)	Фасад стекло сатин - правый	397*1164*4		2 765
140	LT.S-3 (L)	Фасад стекло сатин - левый	397*790*4	Левый  Правый 	2 147
141	LT.S-3 (R)	Фасад стекло сатин - правый	397*790*4		2 147
142	LT.FS	Набор фурнитуры для стеклянного фасада			1 406

ФАСАДЫ 4-Х СЕКЦИОННОГО ШКАФА

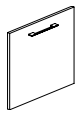
Фасады ЛДСП (для 4-х секционного шкафа)

143	LT.D-4 (L)	Фасад ЛДСП левый	520*542*18		3 114
144	LT.D-4 (R)	Фасад ЛДСП правый	520*542*18		3 114
145	LT.D-5 (L)	Фасад ЛДСП левый	1042*542*18		4 034
146	LT.D-5 (R)	Фасад ЛДСП правый	1042*542*18		4 034



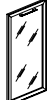



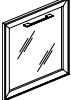
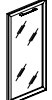

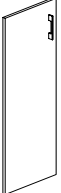

Фасады стекло ЛАКОБЕЛЬ БЕЛЫЙ в раме (для 4-х секционного шкафа)

147	LT.S-4 R (L) white	Фасад стекло лакобель белый в раме -левый	520*542*20		7 348
148	LT.S-4 R (R) white	Фасад стекло лакобель белый в раме -правый	520*542*20		7 348
149	LT.S-5 R (L) white	Фасад стекло лакобель белый в раме -левый	1042*542*20		10 633
150	LT.S-5 R (R) white	Фасад стекло лакобель белый в раме -правый	1042*542*20		10 633

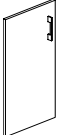
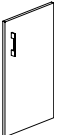
Фасады стекло ЛАКОБЕЛЬ ЧЕРНЫЙ в раме (для 4-х секционного шкафа)

151	LT.S-4 R (L) black	Фасад стекло лакобель черный в раме -левый	520*542*20		7 348
152	LT.S-4 R (R) black	Фасад стекло лакобель черный в раме -правый	520*542*20		7 348
153	LT.S-5 R (L) black	Фасад стекло лакобель черный в раме -левый	1042*542*20		10 633
154	LT.S-5 R (R) black	Фасад стекло лакобель черный в раме -правый	1042*542*20		10 633

ОТЛИЧИЯ ФАСАДОВ СТЕЛЛАЖЕЙ

ФАСАДЫ ВЫСОКИЕ		ФАСАДЫ СРЕДНИЕ		ФАСАДЫ НИЗКИЕ	
ЛЕВЫЙ Ручка выше центра Петли слева	ПРАВЫЙ Ручка выше центра Петли справа	ЛЕВЫЙ Ручка сверху Петли слева	ПРАВЫЙ Ручка сверху Петли справа	ЛЕВЫЙ Ручка сверху Петли слева	ПРАВЫЙ Ручка сверху Петли справа
					
ЛЕВЫЙ Ручка снизу Петли справа	ПРАВЫЙ Ручка снизу Петли слева	ЛЕВЫЙ Ручка снизу Петли справа	ПРАВЫЙ Ручка снизу Петли слева	ЛЕВЫЙ Ручка снизу Петли справа	ПРАВЫЙ Ручка снизу Петли слева
					

ОТЛИЧИЯ 4-Х СЕКЦИОННОГО ШКАФА

ФАСАДЫ КВАДРАТНЫЕ				ФАСАДЫ ПРЯМОУГОЛЬНЫЕ	
ЛЕВЫЙ Ручка сверху Петли слева	ПРАВЫЙ Ручка сверху Петли справа	ЛЕВЫЙ Ручка снизу Петли справа	ПРАВЫЙ Ручка снизу Петли слева	ЛЕВЫЙ Ручка сверху Петли слева	ПРАВЫЙ Ручка сверху Петли справа
					

Прайс-лист на ящики для стеклянных фасадов серии "YALTA"

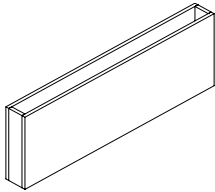
ОПИСАНИЕ:					
ЛДСП толщиной 18/22/25 мм.					
№	Артикул	Наименование	Размеры ШхГхВ, (мм)	Изображение	Цена, (руб.)
ЯЩИК ДЛЯ СТЕКЛЯННЫХ ДВЕРЕЙ					
1	ЯЗ-2R/4C	Ящик для стекол (4 низкие двери стекло / 2 низкие двери стекло в рамке)			457
2	ЯЗ-6R/10C	Ящик для стекол (10 низких дверей стекло / 6 низких дверей стекло в рамке)			556
3	Я2-2R/4C	Ящик для стекол (4 средние двери стекло / 2 средние двери стекло в рамке)			635
4	Я2-6R/10C	Ящик для стекол (4 средние двери стекло / 2 средние двери стекло в рамке)			734
5	Я1-2R	Ящик для стекол (2 высокие двери стекло в рамке)			974
6	Я4-2R	Ящик для стекол (2 двери стекло в рамке LT-S4R)			407
7	Я4-6R	Ящик для стекол (6 дверей стекло в рамке LT-S4R)			491
8	Я5-2R	Ящик для стекол (2 двери стекло в рамке LT-S5R)			715
9	YA-1-4R	Ящик для фасадов YA-1-4R			1 193
10	YA-1-6R	Ящик для фасадов YA-1-6R			1 354
11	YA-2-2R/4C	Ящик для фасадов YA-2-2R/4C			670
12	YA-2-4R/10C	Ящик для фасадов YA-2-4R/10C			763
13	YA-2-6R	Ящик для фасадов YA-2-6R			875
14	YA-3-2R/4C	Ящик для фасадов YA-3-2R/4C			491
15	YA-3-4R/10C	Ящик для фасадов YA-3-4R/10C			576
16	YA-3-6R	Ящик для фасадов YA-3-6R			655
17	YA-4-2R	Ящик для фасадов YA-4-2R			464
18	YA-4-4R	Ящик для фасадов YA-4-4R			540
19	YA-4-6R	Ящик для фасадов YA-4-6R			619
20	YA-1-2R	Ящик для фасадов YA-1-2R			1 053

Прайс.лист на готовые композиции серии "YALTA"

ОПИСАНИЕ СЕРИИ:

ЛДСП толщиной 18/22/36 мм.

Кромка ПВХ толщиной 0,4 мм и 2 мм.

Цвета ЛДСП: Акация Лорка, Вяз Благородный, Снежная Патина.

Цвета металлических опор: Белый, Серый, Антрацит.

Каркасы/столешницы столов, приставки. ЛДСП 36 мм.

Топы тумб, стеллажей. ЛДСП 22 мм.

Каркасы шкафов, царги столов, двери. ЛДСП 18 мм.

Столешницы устанавливаются на регулируемые опоры. М6.

Шкафы и стеллажи устанавливаются на регулируемые опоры. М6.

Композиция №1

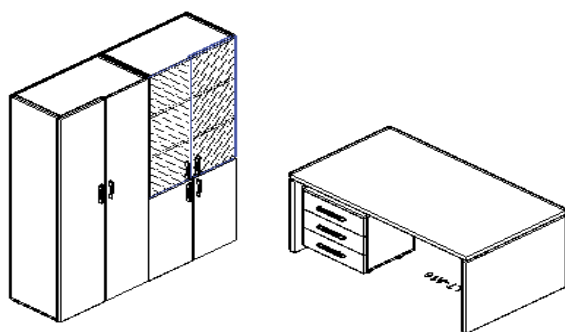

кол.во	цена	сумма
1	27 248	27 248
1	20 196	20 196
1	27 533	27 533
1	15 300	15 300
2	2 147	4 295
1	2 765	2 765
1	2 765	2 765
1	3 375	3 375
1	3 375	3 375
2	1 406	2 812
		109 663

Композиция №2

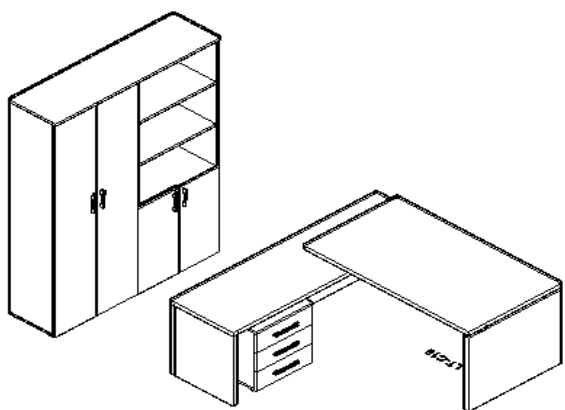

кол.во	цена	сумма
1	47 678	47 678
1	20 196	20 196
1	27 533	27 533
1	15 300	15 300
1	4 291	4 291
1	3 375	3 375
1	3 375	3 375
		121 748

Композиция №3

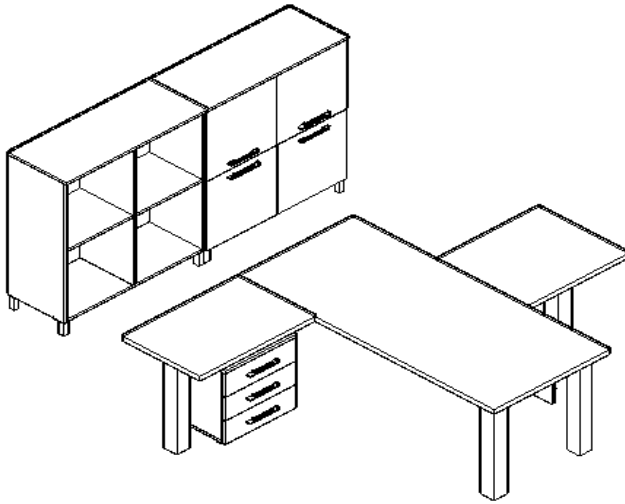

кол.во	цена	сумма
1	14 296	14 296
4	6 991	27 965
1	13 115	13 115
1	6 991	6 991
1	14 278	14 278
1	6 991	6 991
1	20 196	20 196
2	17 132	34 265
2	3 114	6 228
2	3 114	6 228
8	704	5 630

156 182

Композиция №4

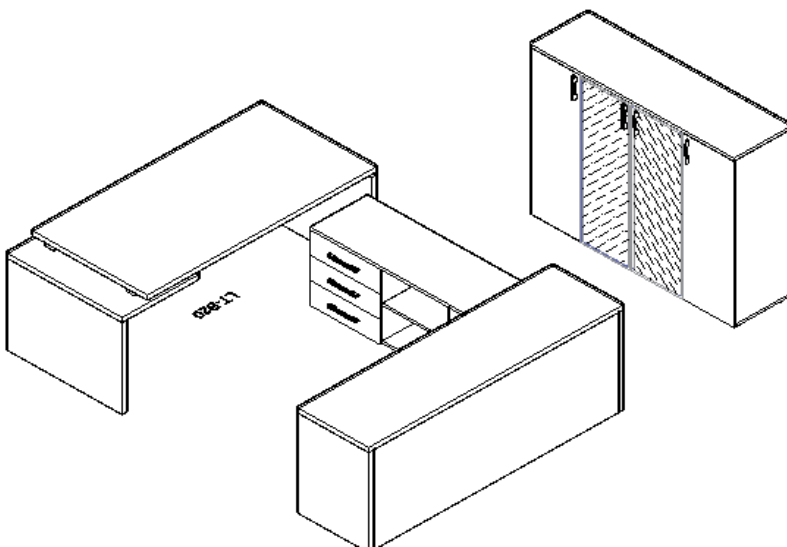

кол.во	цена	сумма
1	34 798	34 798
1	21 569	21 569
2	10 712	21 424
1	925	925
1	11 934	11 934
2	8 267	16 535
1	4 291	4 291
1	3 985	3 985
1	3 985	3 985
1	9 184	9 184
1	9 184	9 184
1	18 391	18 391

156 204

Композиция №5

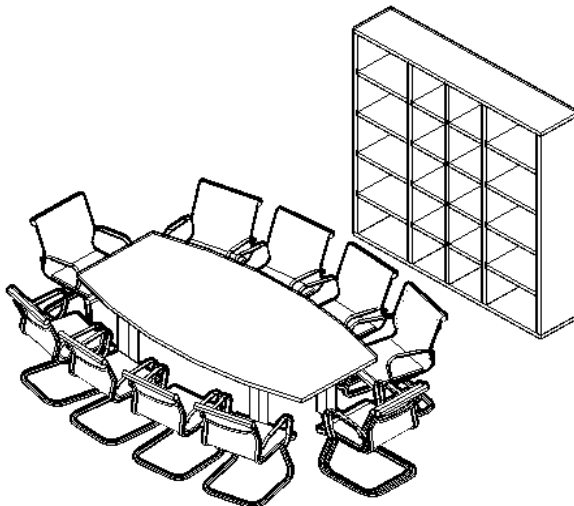

кол.во	цена	сумма
1	73 431	73 431
1	24 727	24 727
4	6 991	27 965

126 122

Композиция №6 Стол 3200*1200*750

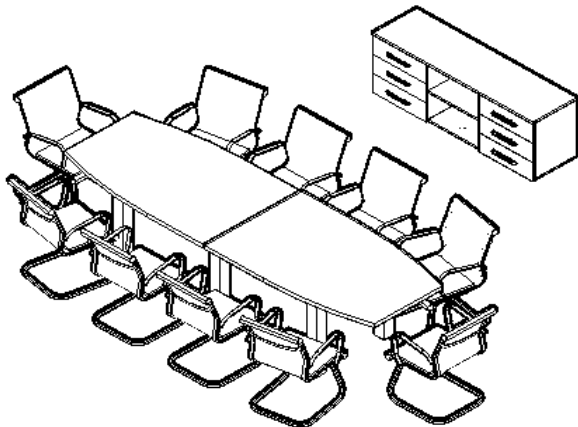

кол.во	цена	сумма
1	21 569	21 569
2	10 712	21 424
1	925	925
2	13 313	26 626
6	704	4 223
6	6 991	41 947
		116 714

Композиция №7

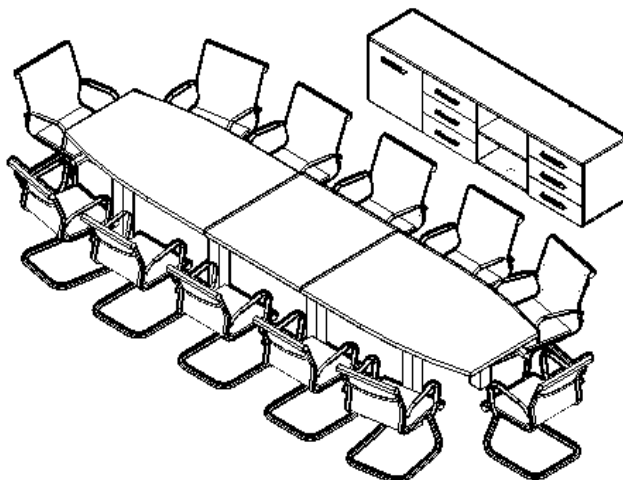

кол.во	цена	сумма
1	27 533	27 533
2	10 712	21 424
1	925	925
1	3 114	3 114
6	704	4 223
2	13 313	26 626
1	11 934	11 934
8	6 991	55 930
		151 708

Композиция №8

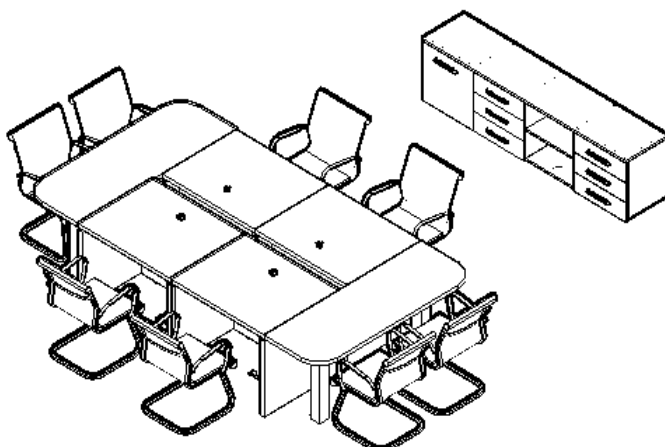

кол.во	цена	сумма
1	27 533	27 533
1	925	925
2	10 712	21 424
1	3 114	3 114
6	704	4 223
4	17 770	71 078
2	10 408	20 815
4	6 991	27 965
		177 077

Композиция №9

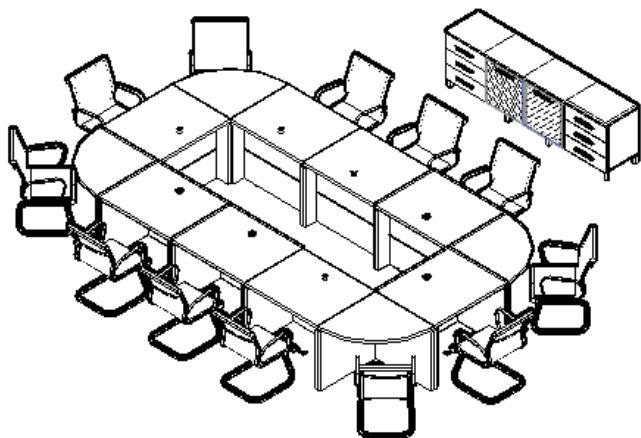

кол.во	цена	сумма
1	27 533	27 533
1	925	925
2	10 712	21 424
1	7 348	7 348
1	7 348	7 348
6	704	4 223
8	17 770	142 157
4	15 619	62 474
		273 431